

TX-28/25XD3E Operating Instruction



Panasonic



TX-28XD3E

TX-25XD3E

Quintrix



Por favor leia estas instruções por completo, antes de funcionar com o televisor e guarde-as para futuras consultas.

Estimado Cliente da Panasonic

Bem vindo à família de clientes da Panasonic. Esperamos que desfrute de muitos anos de prazer com a sua nova televisão a cores. Esta é uma televisão muito sofisticada; a melhor maneira de compreender as funções é através da leitura minuciosa deste livrete, antes de a operar.

Índice

• Avisos e Precauções	2	Operação de edição de programa	11
• Informação geral	2	• Operação dos controlos	12
• Funções e acessórios	3	• Operação das funções	15
• Instalação e substituição das pilhas	3	• Operação de VCR	17
• Ligação da antena	3	• Operação do telecomando	18
• Localização dos controlos e terminais de ligação	4	• Ligações de Audio/Vídeo (AV)	20
• Disposição da visualização das funções no écran (OSD)6		Através de AV1 / AV2 de 21 pinos (SCART)	20
• Ligar/Desligar o televisor	7	Frente - Através dos terminais AV3 de Audio/Video (RCA)	20
• Procedimento de Sintonização	7	Traseira - Através dos terminais de Saída de Audio RCA AV2	21
Pré-ajuste de sintonização automática	7	Ligação de auscultadores estéreo	21
Acesso ao menu de sintonização	8	• Diagnóstico de avarias	22
Operação de sintonização manual	8	• Especificações	22
Seleccção do sistema de cor	10		
Operação de atribuição de nome à estação	10		

Avisos e Precauções

- Este aparelho foi concebido para funcionar a 220-240V 50Hz CA
- Para evitar danos que poderão provocar choques eléctricos ou incêndio, não exponha a TV à chuva ou a humidade excessiva.
- **AVISO: ALTA TENSÃO !!!**
Não remova a tampa traseira porque ao fazê-lo componentes de alta tensão ficarão acessíveis. Dentro, não existem componentes reparáveis pelo utilizador.
- Evite expor a TV directamente à luz solar ou qualquer outra fonte de calor.
- Retire a ficha da tomada quando a TV não for utilizada durante um longo período de tempo.
- **CUIDADOS COM A CAIXA E O ÉCRAN**
Retire a ficha da tomada. A caixa e o écran podem ser limpos com um pano macio húmido com detergente não abrasivo e água. Não utilize soluções que contenham benzina ou petróleo. As TV podem produzir electricidade estática, precisa de ter cuidado sempre que toque nela.
- Uma ventilação adequada é essencial para evitar que componentes eléctricos avariem, recomendamos um espaço de 5 cm a toda a volta deste receptor de televisão mesmo quando esteja dentro de um armário ou entre prateleiras.

Informação geral

Assistência técnica

Antes de solicitar assistência, consulte primeiro o guia de diagnóstico de avarias na página 22 para determinar os sintomas. Para assistência contacte o seu representante Panasonic local citando o número de modelo e o número de série (ambos situados na traseira da TV).

Jogos de computador / Computador pessoal

O uso prolongado de jogos ou computador pessoal em qualquer televisor pode causar marcas permanentes no écran. Este tipo de deterioração irreversível pode ser limitado da seguinte forma:

- Reduza a luz/brilho e o contraste a um nível mínimo durante a operação de jogos ou computador.
- A TV não deve ser utilizada durante longos períodos de tempo com jogos ou computadores pessoais.
- Este tipo de dano ao écran não é um defeito de imagem e como tal não é coberto pela garantia da Panasonic.



Este aparelho de televisão tem um consumo de energia baixo, o que o torna muito económico. O facto do consumo de energia em standby ser meramente 1 watt também contribui para isso.

Última posição de memória

Certas funções têm uma última posição de memória, e a os ajustes feitos antes de desligar o receptor de TV serão os mesmos quando o voltar a ligar:-

Programa	Tonalidade (apenas M.NTSC/NTSC)
Posição de AV	Contraste
Volume	Nitidez
Modo de estereofonia	Aspecto
Graves	Função de espera (Standby)
Agudos	Inteligência artificial (AI)
Balanço	Música/Voz
Cor	Brilho
Estado	Correcção de volume
Língua do texto	Língua das funções visualizadas no écran (OSD)
Ambiente	Sistema de Cor AV

Temporizador

Se no fim da emissão da estação de televisão o seu televisor não estiver desligado, este, ao fim de 30 minutos, passará automaticamente para o modo de espera. Esta função não funciona quando a TV estiver em modo de espera.

Funções e acessórios

- Configuração automática (ATP)
- Inteligência artificial
- Sistema de som estereofónico NICAM
- Teletexto FASTEXT
- Visualização das funções no écran (OSD)
- Saída /Entrada de AV (Traseira) / entrada de AV (Frente)
- Entrada de S-Vídeo

- Telecomando de função múltipla (TV /Teletexto /VCR (Panasonic))
- Sistema de sintonização de 100 posições (1 - 99 mais VCR)
- Recepção AV NTSC

Verifique e identifique os seguintes acessórios fornecidos:

- Telecomando (EUR51920)
- Pilhas para o telecomando (2 de tamanho R6 (UM3))

Instalação e substituição das pilhas

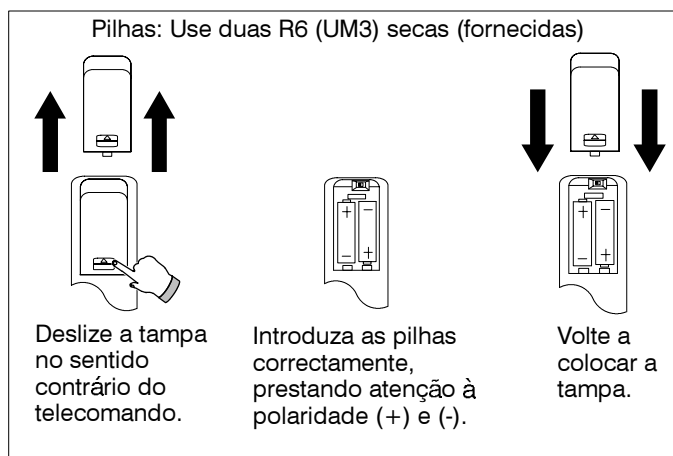

Precauções

- Se o telecomando não estiver a funcionar devidamente ou houver uma redução na distância de operação, verifique e substitua as pilhas e limpe a janela indicadora
- Não utilize uma pilha velha com uma nova.
- Assegure-se de que as pilhas foram introduzidas com a polaridade correcta.
- Não utilize pilhas recarregáveis (Ni-Cad).
- Não misture tipos diferentes de pilhas, e a alcalinas e manganésio.
- Retire as pilhas esgotadas e descarte-se imediatamente delas.

Por favor contribua para a protecção ambiental

- Pilhas usadas e recarregáveis não devem ser descartadas com o lixo doméstico.
- Contacte os serviços de protecção ao ambiente para informação sobre lugares especiais de recolha onde poderá descartar as pilhas usadas.
- Pergunte se pilhas usadas com o símbolo de reciclável podem ser retornadas à loja onde foram compradas.

Ligação da antena

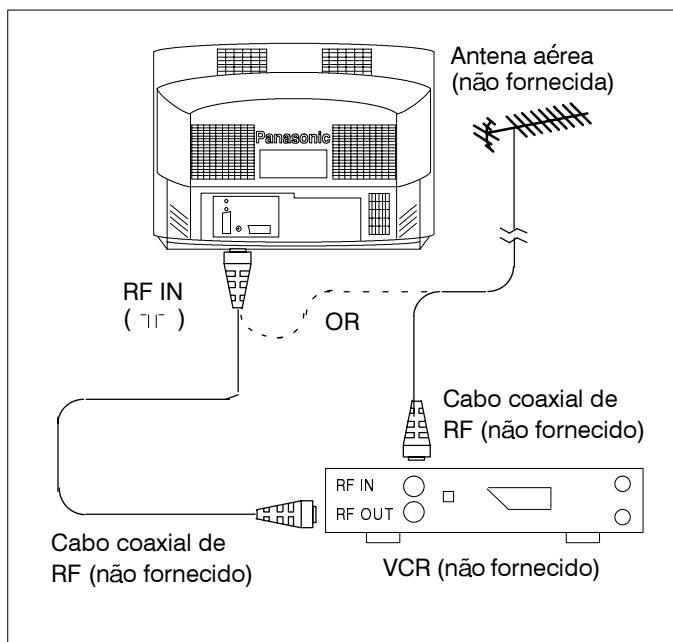

Ligação da antena

Ligue a antena à tomada de entrada (IN) de RF na traseira da TV.

Ligação da antena através de um VCR.

No caso de ligar um VCR, ligue a antena à tomada de entrada (IN) de RF na traseira do VCR depois ligue um cabo coaxial de RF entre a tomada de saída (OUT) de RF do VCR e a tomada de entrada (IN) de RF da TV.

Para informação sobre como ligar um VCR a este televisor utilizando cabos de Audio/Vídeo consulte a página 20.

Localização dos controlos e terminais de ligação

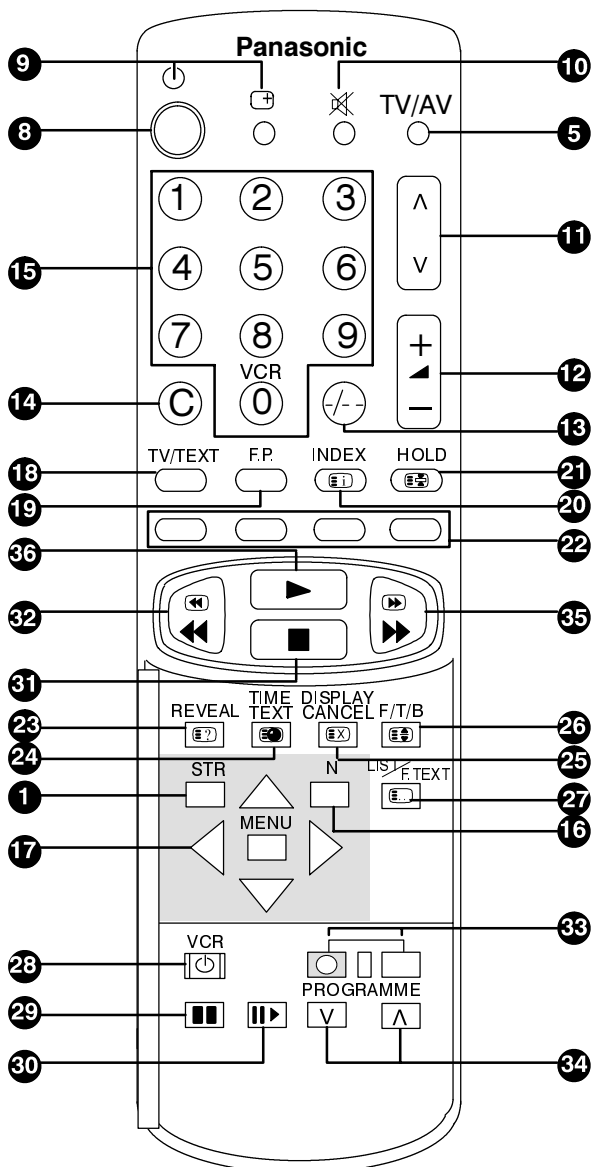
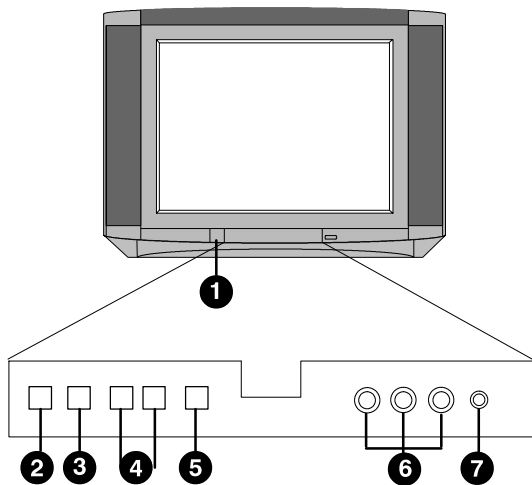

- 1 Ligar/Desligar da corrente (On/Off)**
Liga e desliga o televisor.
- 2 Store (Memorizar (STR))**
Utilizado para memorizar as configurações de canais no Modo de Sintonização ou para memorizar os ajustes normais.
- 3 Function Select (Seleção de Função (F))**
Visualiza as funções no ecrã (OSD), use repetidamente para seleccionar das funções disponíveis.
- 4 -/V +/A**
Aumenta ou diminui uma a uma a posição de programa. Quando uma função já estiver a ser visualizada, prima para aumentar ou diminuir a função seleccionada.
- 5 TV / AV**
Comuta entre operação de Televisão e Audio/Vídeo.
- 6 Tomadas de Audio/Vídeo RCA**
Para ligação de equipamento de VHS p.ex VCR.
- 7 Headphone Terminal (Terminal de auscultadores)**
Para a ligação de auscultadores com uma ficha jack de 3,5 mm. Os altifalantes do TV serão automaticamente desligados enquanto os auscultadores estiverem ligados.
- 8 Standby (Espera)**
Prima para ligar e desligar o televisor.
- 9 Status (Estado)**
Visualiza o número de canal, posição de programa, hora e nome da estação de teletexto.
- 10 Sound Mute (Silenciamento do som)**
Prima para silenciar ou restabelecer o som.
- 11 Programação progressiva/regressiva**
Aumenta ou diminui o programa de uma posição.
- 12 + / -**
Aumenta ou diminui o volume.
- 13 Posição de programa 10 - 99**
Selecciona posições de programa de 10 a 99.
- 14 Direct Channel access (Acesso directo de canais)**
Permite o acesso directo de canais locais através das teclas 0 - 9.
- 15 Teclas 0 - 9**
Selecciona números de programas ou páginas de teletexto.
- 16 Normalização (N)**
Chama os níveis ajustados anteriormente com a tecla memorizar (STR).
- 17 Teclas de menu e cursor**
Proporciona acesso ao sistema de menu de visualização das funções no ecrã (OSD).
- 18 TV / Teletexto**
Comuta entre operação normal de TV e teletexto.
- 19 Página predilecta (F.P.)**
Prima para visualizar a página predilecta para a posição de programa actual.
- 20 Índice (Índice)**
Visualiza a página de índice para a estação de teletexto actual.

Localização dos controlos e terminais de ligação

- 21 Hold (Refer)**
Permite reter a página actual.
- 22 Teclas coloridas (Vermelha / Verde / Amarela / Azul)**
Para permitir a selecção de tópicos na operação de Fasttext/TOP e números de páginas na operação de Listagem.
- 23 Reveal (Revelar)**
Revela respostas escondidas a questionários de Teletexto.
- 24 Time Text (Texto de tempo)**
Permite a selecção de quaisquer sub-páginas dentro das páginas de teletexto.
- 25 Display Cancel (Cancelamento da visualização)**
Remove a página de teletexto do écran, enquanto espera por uma actualização ou notícias de última hora.
- 26 Full/Top/Bottom (Completa / Superior / Inferior)**
Comuta entre visualização de página completa, parte superior ou parte inferior.
- 27 List/Fasttext (Listagem / FText)**
Comuta entre os modos TOP, FASTTEXT e LISTAGEM.
- 28 Standby VCR (Espera do VCR)**
Põe o VCR em espera.
- 29 Pause/Still (Imagem Fixa / Pausa)**
Há uma pausa de imagem.
- 30 Still Advance (Avanço de imagem fixa)**
Avanço de imagem a imagem no modo de imagem Fixa / Pausa.
- 31 Stop (Parar)**
Pára a fita magnética.
- 32 Rewind/Review (Rebobinar / Rever)**
Rebobina a fita ou, quando em modo de reproduzir, vê a imagem no sentido inverso.
- 33 Record (Gravar)**
Prima para gravar.
- 34 VCR Programme Up/Down (Programação progressiva / regressiva do VCR)**
Muda a posição de programa uma a uma.
- 35 Fast Forward/Cue (Avanço rápido de fita/imagem)**
Faz avançar a fita ou a imagem rapidamente.
- 36 play (Reproduzir)**
Reprodução de uma fita.
- 37 Ficha**
A ligação à rede é feita através desta ficha (220 - 240 V, 50 Hz).
- 38 Tomada da antena (Entrada de RF)**
A antena liga a esta tomada.
- 39 Terminais de Saída (Out) de Audio RCA**
Para ligação de equipamento audio externo, permitindo que o som seja ouvido através dos altifalantes de audio.
- 40 Terminais SCART de 21 pinos**
Para a ligação de VCR e outro equipamento com um terminal SCART.

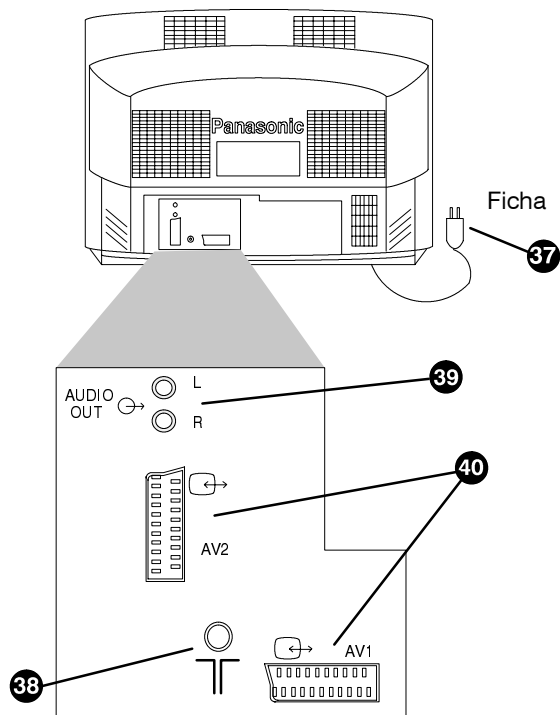

Terminais SCART de 21 pinos

40		Terminais SCART de 21 pinos	
		20 18 16 14 12 10 8 6 4 2	
		21 19 17 15 13 11 9 7 5 3 1	
		AV1	AV2
1	Saída de audio (Dir.)	1	Saída de audio (Dir.)
2	Entrada de audio (Dir.)	2	Entrada de audio (Dir.)
3	Saída de audio (Esq.)	3	Saída de audio (Esq.)
4	Lig. terra de audio	4	Lig. terra de audio
5	Lig. terra de azul	5	Lig. terra de azul
6	Entrada de audio (Esq.)	6	Entrada de audio (Esq.)
7	Entrada de azul	7	Não ligado
8	Estado de CVBS	8	Estado de CVBS
9	Lig. terra de verde	9	Lig. terra de verde
10	Não ligado	10	Não ligado
11	Entrada de verde	11	Não ligado
12	Não ligado	12	Não ligado
13	Lig. terra de vermelho	13	Lig. terra de vermelho
14	Terra	14	Terra
15	Entrada de vermelho	15	Entrada - S.C
16	Estado de RGB	16	Não ligado
17	Lig. terra de CVBS	17	Lig. terra de CVBS
18	Lig. terra de estado de RGB	18	Lig. terra de estado de RGB
19	Saída de CVBS (vídeo)	19	Saída de CVBS (vídeo)
20	Entrada de CVBS (vídeo)	20	Entrada de CVBS (S - Y)
21	Tomada de terra	21	Tomada de terra

Disposição da visualização das funções no écran (OSD)

As funções principais deste receptor de televisão são configuradas utilizando menus no écran, que estão incluídos na estrutura de menu começando no menu Principal como se mostra abaixo.

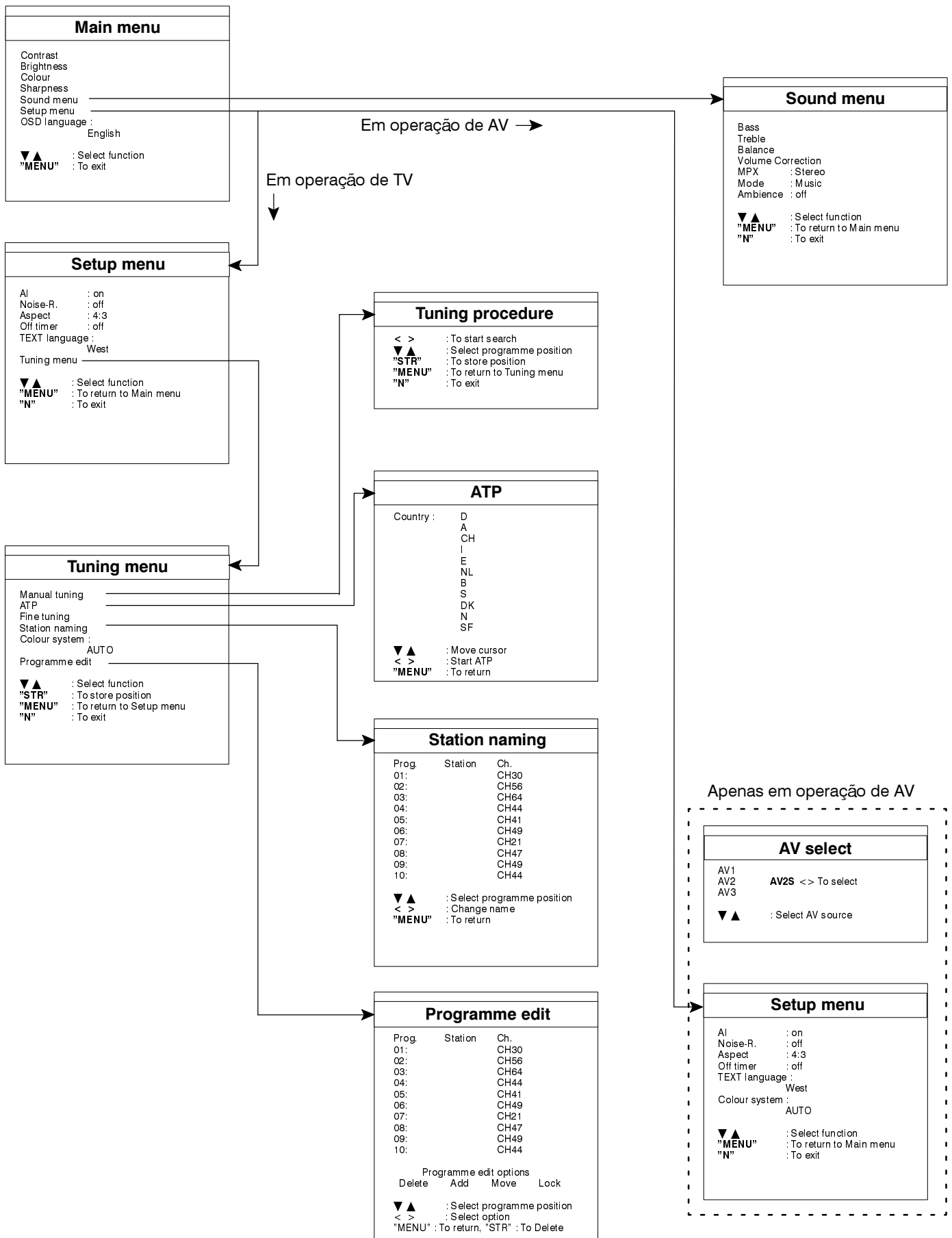

Ligar/Desligar o televisor

Se houver um corte de energia enquanto o televisor estiver ligado, quando esta for restabelecida o televisor ligará automaticamente. Para desligar a TV prima novamente o botão On /Off.

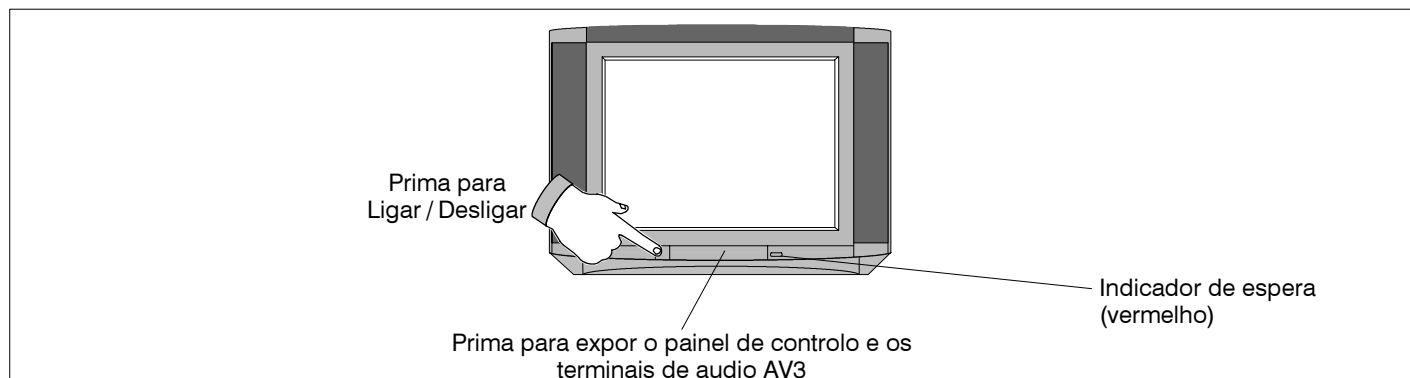

Procedimento de Sintonização

Este televisor é capaz de receber os seguintes padrões de transmissão: PAL B, G, H, PAL-60, SECAM B, G, e M-NTSC. Ao ligar pela primeira vez, aparecerá o menu de "ATP", seleccione a língua pretendida e o país para continuar.

Pré-ajuste de sintonização automática (ATP)

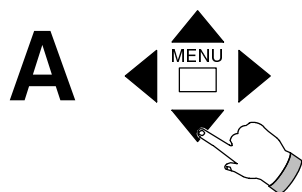

Antes de começar verifique que a antena está ligada.

Prima ▼▲ para seleccionar a língua pretendida.
Prima ◀▶ para continuar.

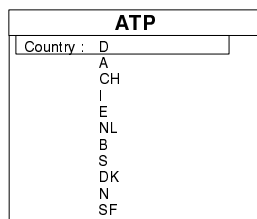
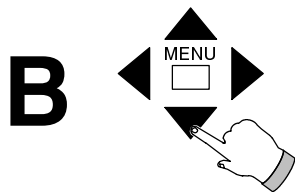

Prima ▼▲ para seleccionar o país desejado, isto selecciona os nomes dos canais pretendidos para o respectivo país.

D	—	Alemanha	B, G
A	—	Áustria	B, G
CH	—	Suíça	B, G
I	—	Itália	B, G
E	—	Espanha	B, G
NL	—	Holanda	B, G
B	—	Bélgica	B, G
S	—	Suécia	B, G
DK	—	Dinamarca	B, G
N	—	Noruega	B, G
SF	—	Finlândia	B, G

Prima ◀▶ para iniciar o "ATP".

C

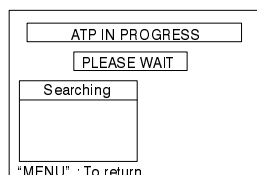

Isto inicia a pesquisa dos canais, memorizando-os e dando um nome à medida que vão sendo encontrados. Quando todos os canais disponíveis tiverem sido memorizados, estes serão memorizados por ordem e é-lhes atribuído números de posição de programa. Para parar em qualquer altura com o "ATP" prima **MENU**.

D



O Televisor visualizará o canal actualmente seleccionado.

- Quando o ATP está a decorrer, o sistema de cor é pré-ajustado para AUTOMÁTICO, isto significa que, quando se recebe uma transmissão PAL, SECAM ou M-NTSC a imagem correcta será exibida automaticamente no ecrã.
- Para activar de novo o ATP, primeiro aceda ao menu de Sintonização (consulte a página 8). Seleccionando ATP do Menu de sintonização irá outra vez para o Passo B de operação de ATP descrito acima.
- A ordem de sintonização automática depende do sinal de televisão, do sistema de difusão e das condições de recepção. Se não lhe agradar esta ordem de sintonização, ela pode ser reorganizada utilizando a característica de edição de programa, como se explicou na página 11.

Procedimento de Sintonização

Procedimento de Sintonização

O menu de sintonização permite-lhe acesso para: resintonizar, reordenar e alterar os nomes dos programas e também alterar os padrões memorizados. Para aceder ao menu de sintonização faça o seguinte:

A

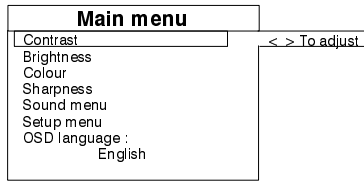
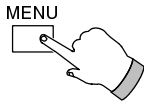

Prima **MENU**.
O ecrã visualizará o menu principal.

B

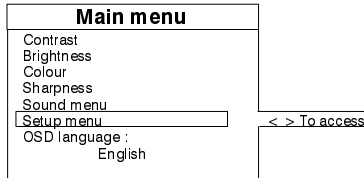
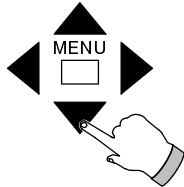

Prima **▼▲** para mover para o "Menu de configuração".
Prima **◀▶** para aceder ao "Menu de configuração".

C

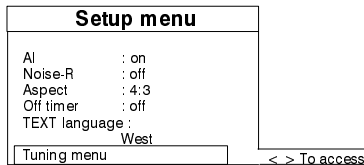
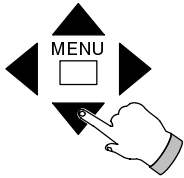

Prima **▼▲** para mover para o "Menu de sintonização".
Prima **◀▶** para aceder ao "Menu de sintonização".

Operação de Sintonização Manual

Os canais pretendidos podem ser memorizados manualmente utilizando o método seguinte, se o sistema de Cor seleccionados não estiverem correctos, será necessário ajustá-los manualmente como é explicado nas secções de Sistema de Cor a seguir neste manual.

Operação com o Telecomando

A

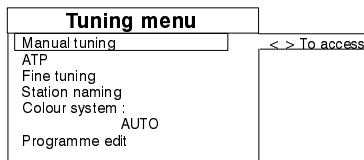
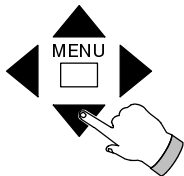

Faça o "acesso ao Menu de sintonização" para visualizar o "Menu de sintonização".

Prima **▼▲** para mover para "Sintonização manual".
Prima **◀▶** para aceder à "Sintonização manual".

B

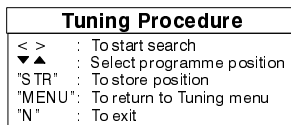
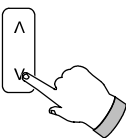

Prima **▲▼** para seleccionar a posição de programa desejada.

Se os números dos canais locais forem conhecidos vá para o Passo D.

A posição '0' deverá ser utilizada como o canal de VCR.

C

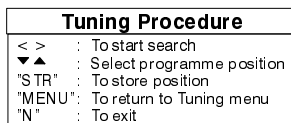
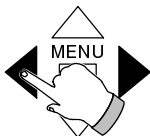

Prima **◀▶** para fazer a pesquisa do canal pretendido.
(Se desejar um canal de cabo/hiperbando, continue a sintonizar para além dos canais normais).
Agora vá para o Passo E.

Procedimento de Sintonização

Operação de Sintonização Manual

Operação com o Telecomando

D

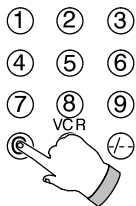

Tuning Procedure	
< >	: To start search
▼▲	: Select programme position
"STR"	: To store position
"MENU"	: To return to Tuning menu
"N"	: To exit

Este Passo só deverá ser utilizado se os números dos canais locais forem conhecidos.

Prima a tecla 'C' no telecomando.

(Para sintonizar um canal de hiperbanda prima a tecla -/--
Digite o número do canal dentro de seis segundos
utilizando as teclas numéricas (0-9).

E

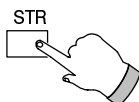

Tuning Procedure	
< >	: To start search
▼▲	: Select programme position
"STR"	: To store position
"MENU"	: To return to Tuning menu
"N"	: To exit

Prima 'STR' para memorizar o canal seleccionado na posição de programa actual.

Repita os passos de B e E para memorizar outros canais OU prima MENU para voltar ao 'Menu de sintonização' OU prima 'N' para voltar à operação normal de televisão.

TV operação (por trás da porta do painel de controlo)

A

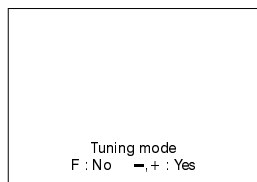
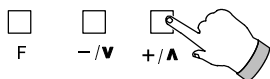

Prima repetidamente 'F' situado no interior do painel de controlo na frente do televisor até que a no écran visualize 'Tuning mode'.

Prima ' -/V +/A ' digitar 'Tuning mode'.

B



Tuning procedure (Front panel)	
- +	: To start search
"TV/AV"	: Select programme position
"STR"	: To store position
"F"	: To exit

Prima 'TV / AV' para seleccionar a posição de programa desejada.

A posição '0' deverá ser utilizada como o canal de VCR.

C



Tuning procedure (Front panel)	
- +	: To start search
"TV/AV"	: Select programme position
"STR"	: To store position
"F"	: To exit

Prima ' -/V +/A ' para fazer a pesquisa do canal pretendido.

(Se desejar um canal de hiperbanda, continue a sintonizar para além dos canais normais).

D

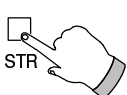

Tuning procedure (Front panel)	
- +	: To start search
"TV/AV"	: Select programme position
"STR"	: To store position
"F"	: To exit

Prima 'STR' para memorizar o canal seleccionado na posição de programa actual.

Repita os passos de B e D para memorizar outros canais OU

Prima 'F' para voltar à operação normal de televisão.

Procedimento de Sintonização

Seleção do sistema de cor

O sistema de cor está pré-ajustado para AUTOMÁTICO, isto significa que, quando se recebe uma transmissão PAL, SECAM ou M.NTSC, a imagem correcta será exibida automaticamente no ecrã. Se desejar pode ajustar manualmente para o sistema de cor PAL, SECAM ou M.NTSC como se segue:

A

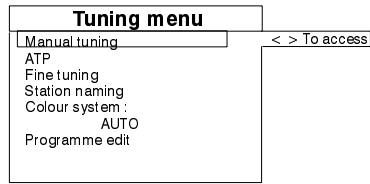
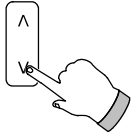

Prima para seleccionar a posição de programa desejada.

Faça o 'acesso ao Menu de sintonização' para visualizar o 'Menu de sintonização'.

B

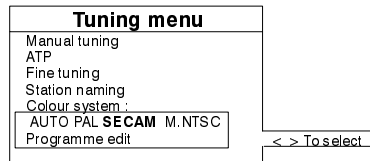
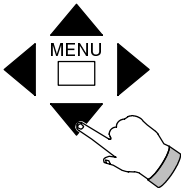

Prima para mover para o 'Sistema de cor'.
Prima para seleccionar o Sistema de Cor pretendido: AUTOMÁTICO, PAL, SECAM ou M.NTSC.

C

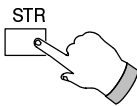

Prima **STR** para memorizar o Sistema de Cor seleccionado para a posição de programa actual e canal.

Prima 'N' para voltar à operação normal de televisão.

Operação de atribuição de um nome a uma estação

Podemos atribuir um nome a cada canal, isto permite que os canais sejam lembrados pelo nome e também pelo número de posição de programa.

A

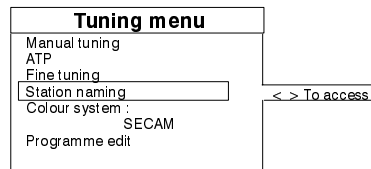
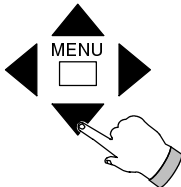

Faça o 'acesso ao Menu de sintonização' para visualizar o 'Menu de sintonização'

Prima para mover para 'Atribuição de nome à estação'.
Prima para aceder a 'Atribuição de nome à estação'.

B

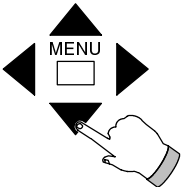

Station naming		
Prog.	Station	Ch.
01:		CH30
02:		CH56
03:		CH58
04:		CH44
05:		CH41
06:		CH49
07:		CH21
08:		CH47
09:		CH49
10:		CH44

Prima para seleccionar a posição de programa desejada.

Prima para mudar o nome.
A primeira posição de carácter é seleccionada.

Prima para seleccionar o carácter desejado.

Prima para mover para a posição de carácter desejado.

OU

Prima **MENU** para voltar ao nome original.

Repita este Passo para completar o nome pretendido.

C

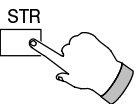

Prima **STR** para memorizar o nome novo de programa.
Repita os passos B e C para alterar outros nomes de programas ou prima 'N' para voltar à operação normal de televisão.

Operação para edição de programa

As posições de programa às quais foram atribuídas nome podem ser: movidas para outro lugar na ordem de programa, apagadas da ordem, novas posições colocadas na ordem e bloqueadas para evitar o acesso conforme pretendido.

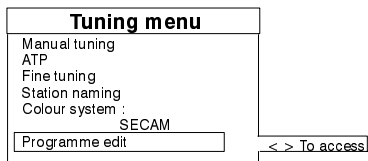
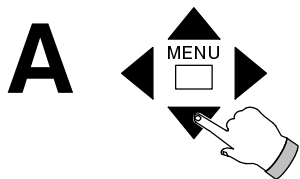

Faça o “**acesso ao Menu de sintonização**” para visualizar o “**Menu de sintonização**”

Prima **▼▲** para mover para ‘**Edição de programa**’.

Prima **◀▶** para aceder a ‘**Edição de programa**’.

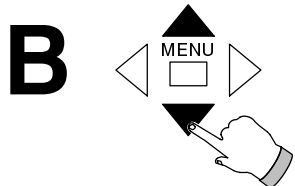

Prima **▼▲** para seleccionar a posição de programa desejada.

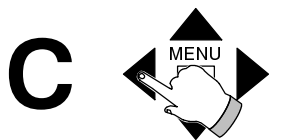

Programme edit		
Prog.	Station	Ch.
01:		CH30
02:		CH56
03:		CH55
04:		CH44
05:		CH41
06:		CH49
07:		CH21
08:		CH47
09:		CH49
10:		CH44

Programme edit options			
Delete	Add	Move	Lock

Prima **◀▶** para seleccionar “**Apagar**”, “**Acrescentar**”, “**Mover**” ou “**Bloquear**”.

Operação de apagar

Prima “**STR**” duas vezes para apagar o nome da estação seleccionada e o canal da posição de programa actual.

Operação de acrescentar

Prima “**STR**” duas vezes para acrescentar um canal em branco na posição de programa actual.

Para sintonizar o programa consulte a operação de Sintonização Manual na página 8.

Operação de mover

Prima “**STR**”, seguido de **▼▲** para seleccionar a nova posição de programa para o canal actual.

Prima “**STR**” para finalizar a operação de mover.

Operação de bloquear

Prima “**STR**” para bloquear ou desbloquear a posição de programa actual.

Quando bloqueada não é possível aceder ou visualizar a posição de programa/canal.

Repita os Passos B e C para alterar outras posições de programa

OU

Prima “**N**” para voltar à operação normal de televisão.

Operação de sintonização fina

Se um canal que foi sintonizado estiver ligeiramente fora da estação, e a qualidade de imagem fraca, poderá ser possível melhorá-lo utilizando a Sintonização Fina para ajuste fino.

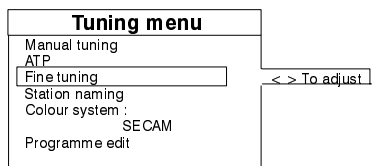
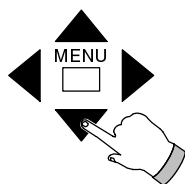

Faça o “**acesso ao Menu de sintonização**” para visualizar o “**Menu de sintonização**”.

Prima **▼▲** para mover para “**Sintonização fina**”.

Prima **◀▶** para aceder e alterar o ajuste.

Prima ‘**STR**’ para memorizar o ajuste para o programa actual.

Prima ‘**N**’ para voltar à operação normal de televisão.

Operação dos controlos

Certas funções visualizarão uma barra colorida no écran por um período pequeno de tempo.

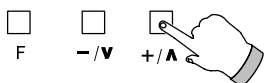

Seleção de função (F) (Operação da TV)

Prima **F** para seleccionar a função pretendida:
Volume, Contraste, Brilho, Cor, Nitidez, Agudos, Graves,
Balanço ou modo de Sintonização.
Prima + ou - para regular.

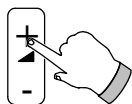

Volume (Operação com o Telecommando)

Prima + ou - para regular.

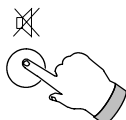

Silenciamento do som

Prima para silenciar ou restabelecer o som.

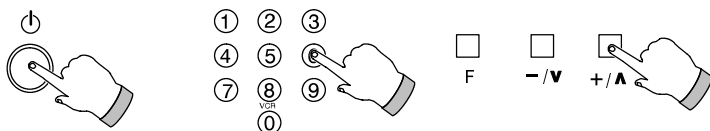

Modo de espera

Prima para desligar a televisão durante um período de tempo.

Para ligar de novo pode fazer uma das três acções seguintes:

1. Prima 'Espera' de novo.
2. Selecciona uma posição de programa de 0 a 9 no telecommando.
3. Prima Programação progressiva/regressiva () no televisor.

Se o Televisor estiver no modo de Espera não é possível ligar de novo utilizando o botão de ligar/desligar (na parte da frente do televisor).

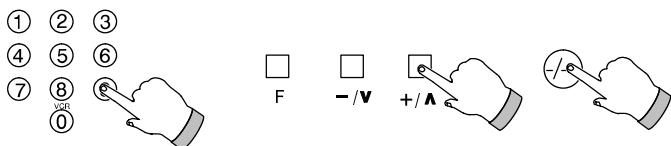

Seleção de posição de programa

Existem três maneiras para seleccionar uma posição de programa diferente:

Para seleccionar um programa entre 0 e 9 prima uma vez a tecla numérica.

Prima programação progressiva/regressiva para mudar uma a uma a posição de programa.

Para seleccionar uma posição de programa entre 10-99 prima a tecla -/-- seguida do número pretendido.

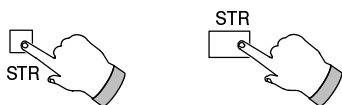

Memorização de normalização

Ajuste o Volume, Agudos, Graves, Balanço, Cor, Tonalidade (Apenas NTSC / M.NTSC), Brilho, Contraste, Nitidez e Sintonização Fina para níveis de visualização normais.

Prima STR quando o menu principal ou o menu de som forem visualizados para gravar estes níveis na memória.

É possível memorizar valores diferentes de Agudos e Graves nos modos de Música e Voz.

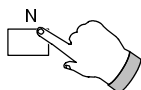

Normalização

Prima para voltar a chamar os níveis previamente ajustados com Memorização de Normalização.

Operação dos controlos

Certas funções visualizarão uma barra colorida no écran por um período pequeno de tempo.

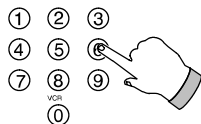

CH=channels 2-99; H=hyper S21-S41.

Acesso directo de canais

Se os números dos canais locais forem conhecidos, estes podem ser acedidos directamente utilizando o método seguinte:

Prima a tecla 'C'.

(Para sintonizar num canal de hiperbanda prima a tecla -/--).

Prima as teclas numéricas dentro de seis segundos (p.ex. para o canal 5 prima 0 e 5).

O écran visualizará o canal.

Tabela de Programa/Estado

Prima Status (Estado).

O écran visualizará o seguinte:

Posição de Programa, Nome do Programa, Número do Canal, Hora (se Teletexto estiver disponível), Sistemas de Audio (se disponíveis), sistema de Teletexto (se disponível).

Prima ◀▶ para visualizar a tabela de programas para os canais 1 a 31 mais o canal de VCR, prima de novo para visualizar de 32–63, de novo para 64–95 e novamente para 96–99.

Se as tabelas de programas não forem acedidas e só for visualizada a informação sobre o Estado então o número de posição de programa permanecerá no écran.

Prima de novo Status para retirar o número.

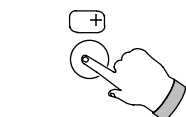

1	TIME
CH41	
Stereo	
AUTO	
<> : Prog.	
TELETEXT	

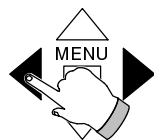

PRGNAMES	CH	PRGNAMES	CH
VCR	-	16	-
01	-	17	-
02	-	18	-
03	-	19	-
04	-	20	-
05	-	21	-
06	-	22	-
07	-	23	-
08	-	24	-
09	-	25	-
10	-	26	-
11	-	27	-
12	-	28	-
13	-	29	-
14	-	30	-
15	-	31	-

Operação do menu principal

Contraste

Visualizado no écran como uma barra azul esverdeada.

Brilho

Visualizado no écran como uma barra branca.

Cor

Visualizada no écran como uma barra vermelha.

Nitidez

Visualizada no écran como uma barra verde.

Tonalidade (Apenas M.NTSC/NTSC)

Visualizada no écran como uma barra verde.

Menu de som

Permite o acesso aos controlos de som, descrito na página 14.

Menu de configuração

Permite o acesso aos controlos de funções, descrito na página 15.

Língua de OSD

Selecciona entre a língua alemã, Inglesa, Francesa, Italiana, Espanhola, Sueca, Holandesa, Dinamarquesa, Norueguesa, Filandesa ou Türkçe para visualização no écran (OSD).

A

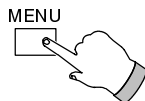

Main menu	
Contrast	<> To adjust
Brightness	
Colour	
Sharpness	
Sound menu	
Setup menu	
OSD language :	
English	

Prima **MENU**.

O écran visualizará o menu principal.

B

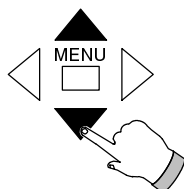

Main menu	
Contrast	
Brightness	
Colour	
Sharpness	<> To adjust
Sound menu	
Setup menu	
OSD language :	
English	

Prima ▼▲ para seleccionar a função pretendida.

C

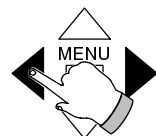

Main menu	
Contrast	
Brightness	
Colour	
Sharpness	<> To adjust
Sound menu	
Setup menu	
OSD language :	
English	

Prima ◀▶ para aceder e alterar a configuração.

Prima 'MENU' para voltar à operação normal de televisão.

Operação dos controlos

Certas funções visualizarão uma barra colorida no écran por um período pequeno de tempo.

Operação do menu de som

Graves

Ajuste a resposta de base aumentando ou diminuindo.
Visualizada no écran como uma barra violeta.

Agudos

Ajuste a resposta de base aumentando ou diminuindo.
Visualizada no écran como uma barra amarela.

Balanço

Selecione para ajustar o balanço direito/esquerdo entre os altifalantes.
Visualizado no écran como uma barra verde.

Correcção do volume

Selecione para ajustar o volume para canais individuais, p.ex. os canais de satélite podem ser ajustados com um nível de volume diferente dos canais terrestres.
Visualizado no écran como uma barra verde.

MPX (Sistema de Som Estéreo Normal / NICAM Stéreo)

Ao receber transmissões em estereofonia, prima para comutar entre saída de som NICAM/Estéreo Normal e Mono.

Ao receber transmissões NICAM Mono / Bilingue, prima para comutar entre saída de som NICAM Mono I/Bilingue I (M1), NICAM Mono II/Bilingue II (M2) e Mono.

As saídas de som disponíveis são dependentes do que é transmitido no canal recebido.

Se as condições de recepção deteriorarem é aconselhável comutar para o modo de Mono.

Para distinguir entre recepção NICAM e normal estéreo deverá consultar o seu distribuidor da Panasonic sobre informação de transmissões.

Modo

O som pode ser melhorado durante o modo de Música ou de Voz seleccionando a função apropriada.

Ambiente

Um amplificador de som dinâmico que dá a sensação de uma maior presença acústica.

A

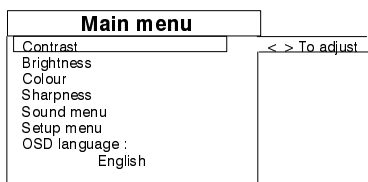
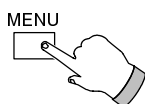

Prima **MENU**.

O écran visualizará o menu principal.

B

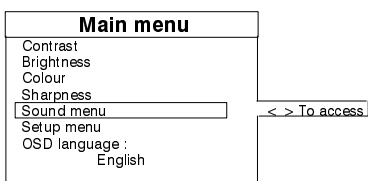
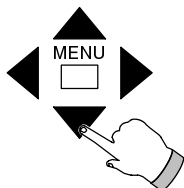

Prima **▼▲** para mover para "Menu de som".

Prima **◀▶** para aceder ao "Menu de som".

C

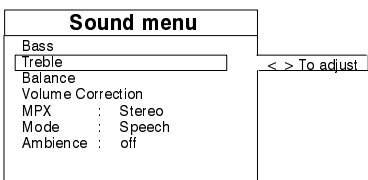
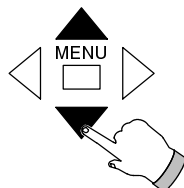

Prima **▼▲** para seleccionar a função pretendida.

D

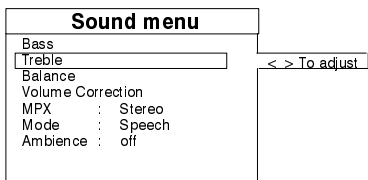
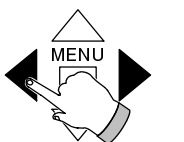

Prima **◀▶** para seleccionar ou ajustar a função.

Prima **'N'** para voltar à operação normal de televisão.

Informações Importantes

O som dos canais recebido pode deteriorar—se abaixo de um nível aceitável de escuta; se tal ocorrer é aconselhável efectuar o seguinte:

1. Efectue os passos A, B e C, como estão acima especificados, e selecione MPX no passo C.
2. Pressione **◀▶** para mudar o modo do som para Mono.
3. Pressione **'N'** para voltar à operação normal da TV.

Quando as condições de recepção melhorarem, as opções disponíveis de MPX (p.ex., Estéreo ou Mono) serão novamente seleccionáveis; neste caso efectue o seguinte:

1. Efectue os passos A, B e C, como estão acima especificados, e selecione MPX no passo C.
2. Pressione **◀▶** para seleccionar entre as opções disponíveis (p.ex., Estéreo ou Mono).
3. Pressione **'N'** para voltar à operação normal da TV.

Operação das funções

Certas funções visualizarão uma barra colorida no écran por um período pequeno de tempo.

Operação do menu de configuração

AI (Inteligência Artificial)

À medida que o sinal de vídeo de TV é processado para recepção imediata, o "Brilho", o "Contraste", a "Tonalidade de Cor", etc. são ajustados automaticamente para condições óptimas.

Cada quadro é ajustado automaticamente com precisão para compensar as características da imagem conseguindo assim, contraste com profundidade de campo óptima e tonalidades de cor intensas.

Ruído -R (Redução de Ruído da Imagem)

Reduz o ruído da imagem, e a interferência.

Relação de Aspecto (Formato da Imagem)

Ao receber um sinal de formato 16:9 seleccione para obter a altura correcta da imagem no écran.

16 : 9 : Écran largo
4 : 3 : Écran normal

Relação 4 : 3

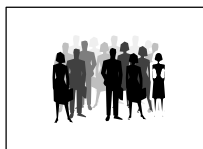

Relação 16 : 9



Um formato de imagem correcto de 16:9 só é possível quando se recebe um sinal de 16:9 através do terminal AV1 de 21 pinos. É possível comutar um sinal normal de 4:3 para o modo de 16:9, mas isto é apenas para efeito e não representa exactamente o formato de imagem de 16:9. O formato da imagem não pode ser alterado enquanto estiver em modo de Teletexto.

Temporizador desligado

Permite-lhe seleccionar o tempo que irá decorrer para o televisor desligar para o modo de Espera: 30, 60 ou 90 minutos

Língua do TEXTO

Altera o texto visualizado no écran para o conjunto de caracteres da Europa Ocidental, Europa de Leste¹ ou Europa de Leste².

Modo	Línguas
West	: Inglesa, Alemã, Francesa, Italiana, Espanhola, Sueca e Turca.
East1	: Eslovena, Húngara, Serba/Croata, Albanêsa, Românica.
East2	: Polaca, Francesa, Sueca, Checa/Eslováquia, Alemã, Italiana.

Menu de sintonização

Permite-lhe o acesso ao menu de sintonização. Consulte o procedimento de sintonização que começa na página 7.

A

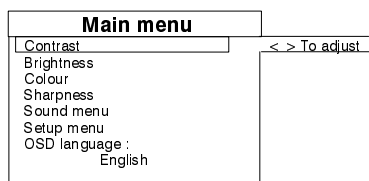
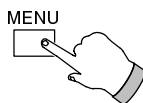

Prima **MENU**.
O écran visualizará o menu principal.

B

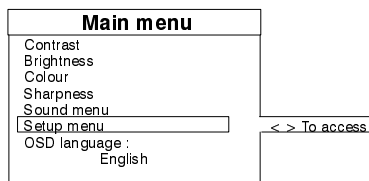
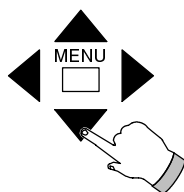

Prima **▼▲** para mover para "Menu de configuração"
Prima **◀▶** para aceder ao "Menu de configuração".

C

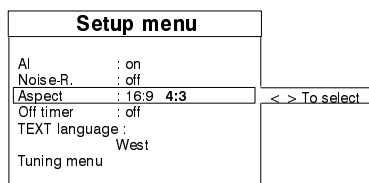
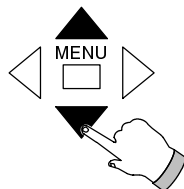

Prima **▼▲** para seleccionar a função pretendida.
AI, Ruído-R, Aspecto, Temporizador desligado, Língua do texto.

D

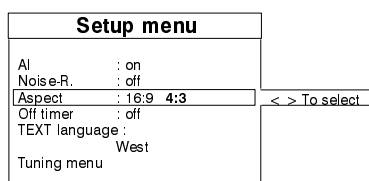
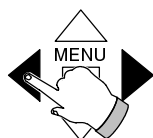

Prima **◀▶** para aceder ou alterar o ajuste.

Prima **'N'** para voltar à operação normal de televisão.

Seleção de TV/AV

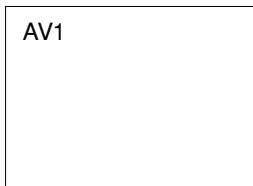
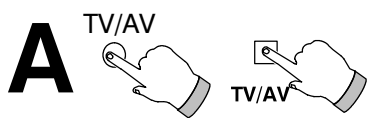

Prima **TV/AV** para comutar para o modo de Audio/Vídeo.

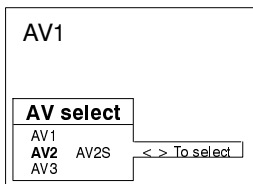
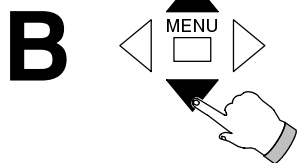

Prima **▼▲** para seleccionar a fonte de AV desejada:- AV1, AV2 ou AV3.

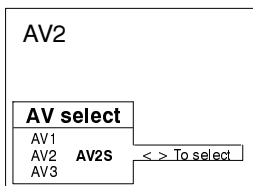
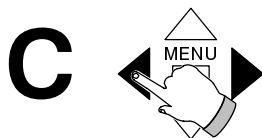

Utilize este passo apenas para seleccionar AV2.

Prima **◀▶** para seleccionar entre AV2 ou AV2S.

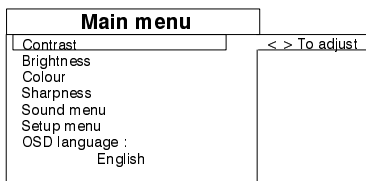

Utilize apenas os Passos D a F se for definir o padrão de transmissão.

Prima **MENU**.
O écran visualizará o menu principal.

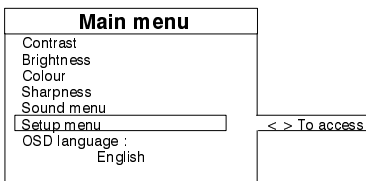
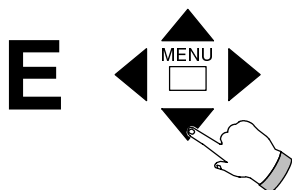

Prima **▼▲** para mover para o “**Menu de configuração**”.
Prima **◀▶** para aceder ao “**Menu de configuração**”.

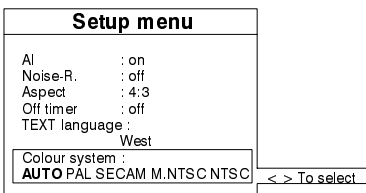
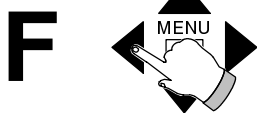

Prima **▼▲** para mover para “**Sistema de cor**”.
Prima **◀▶** para seleccionar o sistema de cor desejado: AUTO, PAL, SECAM, M.NTSC ou NTSC.

Prima **'N'** para retirar o “**Menu de configuração**”.

Se for seleccionado AUTO, o televisor comutará automaticamente para o padrão de transmissão correcto.

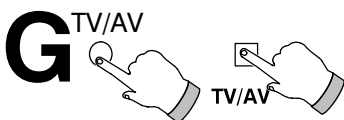

Prima **TV/AV** para voltar à operação normal de televisão.

- Exemplos de ligações de Audio/Vídeo aparecem nas páginas 20 e 21.
- AV1 e AV2 são capazes de comutar automaticamente para operação de AV se o equipamento ligado fornecer um sinal de comutação. Nesta condição, surgirá no écran EC1 ou EC2 e é possível alterar a posição de programa do televisor sem alterar a imagem visualizada. Para voltar à operação de televisão prima a tecla TV/AV.

Operação de VCR

Com o Telecomando pode operar algumas funções de VCR em alguns dos VCR da Panasonic, consulte o seu agente para pormenores. Alguns VCR têm funções diferentes, por isso, para assegurar compatibilidade consulte o livro de instruções do VCR.

Se tiver dificuldade em utilizar este Telecomando com os gravadores de vídeo da Panasonic verifique a operação do gravador de vídeo com o interruptor de operação ajustado para a posição um e depois com o interruptor ajustado para a posição dois.

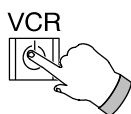
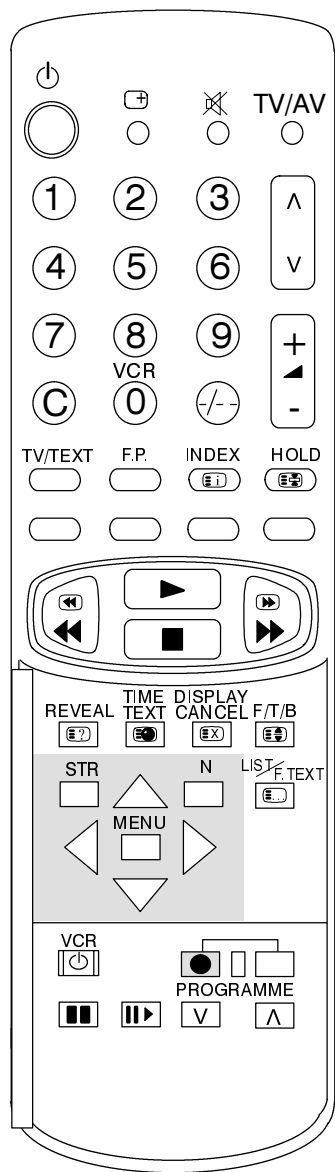

Espera (Standby)

Prima para pôr o VCR no modo de espera. Prima de novo para voltar a ligar.

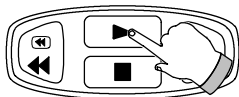

Reproduzir (Play)

Prima para reproduzir a fita.

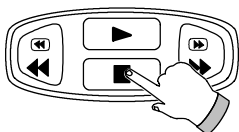

Parar (Stop)

Prima para parar a fita.

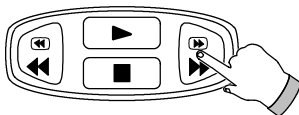

Avanço Rápido da Fita/Imagem

Prima para o avanço rápido da fita. No modo de Reproduzir, prima para ver rapidamente as imagens seguintes.

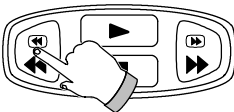

Rebobinar/Rever

Prima para rebobinar a fita. No modo de Reproduzir, prima para ver a imagem rapidamente no sentido inverso.



Pausa/Imagem fixa

Prima o modo de reproduzir, a imagem pára.



Avanço de Imagem Fixa

Enquanto no modo de PAUSA/IMAGEM FIXA, prima para ver imagem a imagem.



Programação Regressiva/Progressiva

Prima para aumentar/diminuir um a um o programa de VCR.

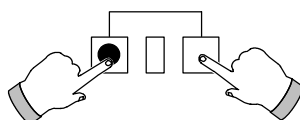

Gravar

Prima estas teclas em simultâneo.

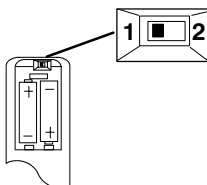

Interruptor de Operação

Se tiver dificuldade em utilizar este telecomando com os gravadores de vídeo da Panasonic, verifique a operação do gravador de vídeo com o interruptor de operação ajustado para a posição um e depois ajustado para a posição dois.

Operação do telecomando

- As funções de teletexto podem variar, dependendo das Empresas de Difusão e só existem se o canal seleccionado estiver a transmitir teletexto.
- Este televisor pode receber transmissões de teletexto TOP Alemãs, comutará automaticamente para elas se estiverem a ser recebidas. Isto será indicado na área de visualização na parte inferior do écran.
- Premindo a tecla **MENU** enquanto estiver em operação de Teletexto, visualizará a função de contraste com uma barra azul esverdeada, prima ◀ ▶ para alterar o ajuste conforme pretendido.
- Do modo de Teletexto pode continuar a alterar o volume do som para o nível desejado.

O que é o modo de LISTAGEM (LIST)?

No modo de listagem existem quatro números de páginas de cores diferentes na parte inferior de visualização. Cada um destes números pode ser alterado e gravado na memória do televisor.

O que é FASTEXT?

No modo de FASTEXT existem quatro tópicos de cores diferentes na parte inferior de visualização. Para aceder a mais informação sobre um destes tópicos, prima o botão colorido apropriado. Esta facilidade permite o acesso rápido à informação sobre o tópico mostrado.

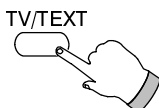

Modo TV/Teletexto (TV/TEXT)

Prima a tecla **TV/TEXT**.
O écran visualizará a página de Teletexto.
Prima de novo quando desejar voltar ao modo TV.

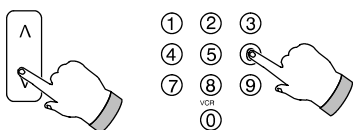

Seleção de Página

As páginas podem ser seleccionadas de duas maneiras:
a. Prima as teclas de seta para cima/baixo para aumentar ou diminuir um a um o número de página.
b. Digitando o número de página, utilizando as teclas 0-9 no telecomando.

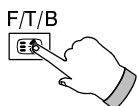

Completa/Superior/Inferior (F/T/B)

Prima para expandir a metade SUPERIOR da página.
Prima de novo para expandir a metade INFERIOR.
Prima de novo para voltar ao tamanho normal (COMPLETA).



Revelar (Reveal)

Prima para revelar palavras ocultas, p.ex. respostas a páginas de questionários.
Prima de novo para ocultar.

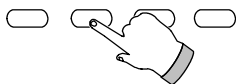

Teclas Vermelha/Verde/Amarela/Azul

No modo de TOP ou de FASTEXT, estas correspondem aos tópicos nas várias cores. No modo de LISTAGEM, correspondem aos números de páginas nas várias cores.

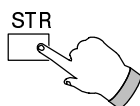

Memorização de Listagem (List Store)

No modo de LISTAGEM os quatro números de páginas podem ser alterados apenas para as posições de canal de 1 a 25.
Para o fazer, prima uma das teclas coloridas e digite o novo número de página.
Prima e mantenha **STR**, os números de página mudarão de cor.



Listagem/F.text (LIST/TOP)

Quando em operação de Listagem/TOP

Prima para mudar do modo TOP para operação de Listagem e vice-versa.

Quando em operação de Listagem/FASTEXT

Prima para mudar do modo de FASTEXT para o modo de LISTAGEM e vice-versa.
No modo de FASTEXT são visualizados, no fundo da página, quatro tópicos em cores diferentes. Prima a tecla com a cor apropriada para obter mais informação sobre um destes tópicos.

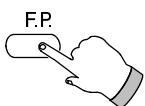

Página Favorita (F.P.)

Memoriza a página favorita para ser chamada instantaneamente. Para memorizar a página escolhida, a TV tem de estar no modo de LISTAGEM, e a posição de programa tem de ser de 1 a 25. Prima a tecla **AZUL**, seleccione o número de página e depois prima **STR**. O número de página fica memorizado. Prima **F.P.** para chamar esta página.

No modo de FASTEXT são visualizados, no fundo da página, quatro tópicos em cores diferentes. Prima a tecla com a cor apropriada para obter mais informação sobre um destes tópicos.

DISPLAY
CANCEL

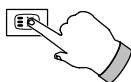

Cancelamento da Visualização (Display Cancel)

Prima **DISPLAY CANCEL** para ver TV enquanto procura uma página de Teletexto. Quando esta é encontrada, o ecrã visualizará o número da página no canto superior esquerdo.

Prima **DISPLAY CANCEL** para ver a página.

Prima **TV/TEXT** para voltar à operação normal de televisão.

Flash Noticioso

Quando selecciona uma página de flash noticioso, prima **DISPLAY CANCEL** para ver a imagem de TV, quando recebe uma actualização, esta será visualizada no ecrã.

Prima **DISPLAY CANCEL** para retirar as notícias actualizadas.

Prima **TV/TEXT** para voltar à operação normal de televisão.

Actualização

Prima **DISPLAY CANCEL** para ver a actualização de informação em certas páginas.

Quando recebe uma actualização, o número de página será visualizado no canto superior direito.

Prima **DISPLAY CANCEL** para ver a página.

Prima **TV/TEXT** para voltar à operação normal de televisão.

TIME
TEXT

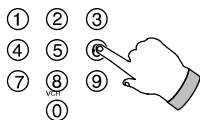
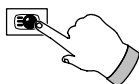

Sub-Código de Acesso de Página

Quando a informação de teletexto ocupa mais de uma página, poderá levar algum tempo até que a mudança automática das sub-páginas atinja a sub-página que pretende. É possível digitar a sub-página que deseja e continuar a ver o programa normal até que a sub-página correcta seja encontrada.

Seleccione o número de página pretendido utilizando as teclas de 0 a 9.

Prima **TIME TEXT** (TEXTO DE TEMPO), e será visualizado **** (no canto superior direito do ecrã).

Digite o número da sub-página desejada antes que **** desapareça.

Para seleccionar a página 6 digite 0,0,0 e 6.

No modo de LISTAGEM, surgirá um 'T' na caixa actual ao fundo.

Prima **DISPLAY CANCEL** para ver um programa normal de televisão.

DISPLAY
CANCEL

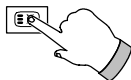

Quando a página estiver disponível, prima **DISPLAY CANCEL** para ver a página.

Para limpar a página execute um dos seguintes passos:

- Seleccione um número de página novo.
- Prima **TV/TEXT** para voltar à operação normal de televisão.

Índice (INDEX)

Quando em operação de TOP

Prima **INDEX** para visualizar o Directório de Índice da Panasonic.

Prima **VERDE/VERMELHA** para mover o cursor para CIMA/BAIXO.

Prima **AMARELA** para mover para a página seguinte do directório.

Prima **AZUL** para ver o tópico seleccionado.

Prima a tecla **INDEX** para voltar ao índice principal.

Quando em operação de FASTEXT

Prima **INDEX** para voltar para a página de índice principal.

INDEX



Ligações de Audio/Vídeo (AV)

■ Através dos terminais (SCART) AV1/AV2 de 21 pinos

Equipamento de Reprodução ou de Gravação (VCR VHS ou S-VHS)
(não fornecido)

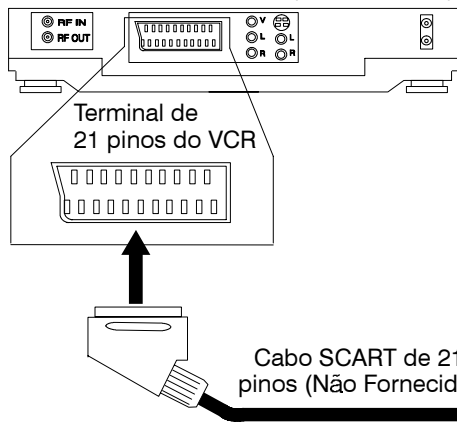

- Para ligar a um VCR VHS utilize o terminal AV1 de 21 pinos.
- Para ligar um VCR S-VHS utilize o terminal AV2 S-VHS de 21 pinos.

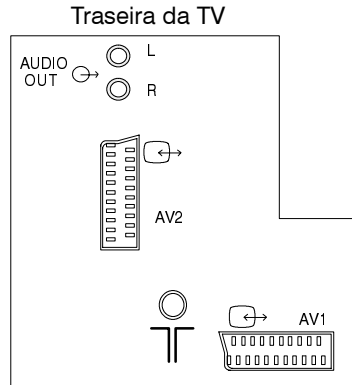

■ Através dos terminais AV3 de Audio/Video RCA

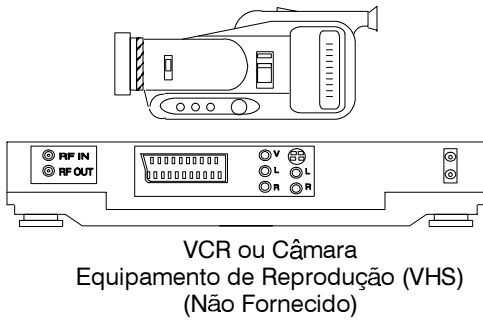

VCR ou Câmara
Equipamento de Reprodução (VHS)
(Não Fornecido)

Frente da TV

AV3 →

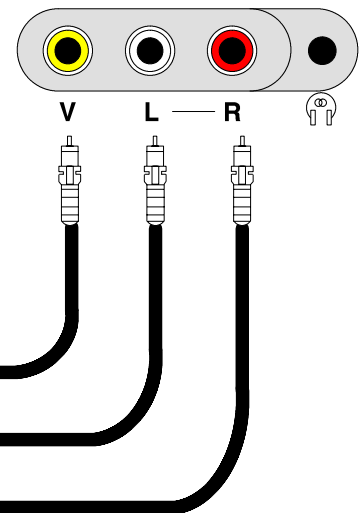

Cabo de Video
(Não Fornecido)

2 Cabos de Audio RCA
(Não Fornecido)

■ Informação sobre o Terminal SCART

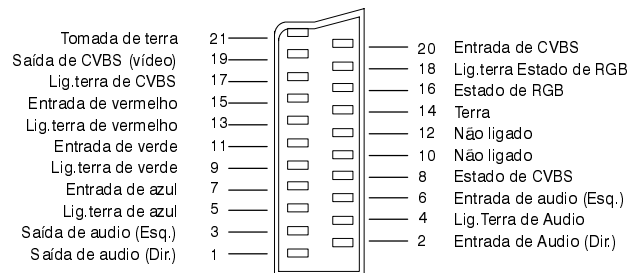

- AV2 de 21 pinos tem as seguintes diferenças relativamente ao terminal AV1 de 21 pinos:
Pino 7 - Não ligado Pino 11 - Não ligado Pino 15 - Entrada-S.C
Pino 16- Não ligado Pino 20 - Entrada de CVBS (entrada S-Y)

Os pinos 15 e 20 são dependentes da comutação de AV2 S-VHS/VÍDEO.

Ligações de Audio/Vídeo (AV)

■ Traseira - Através dos terminais de Saída Audio RCA

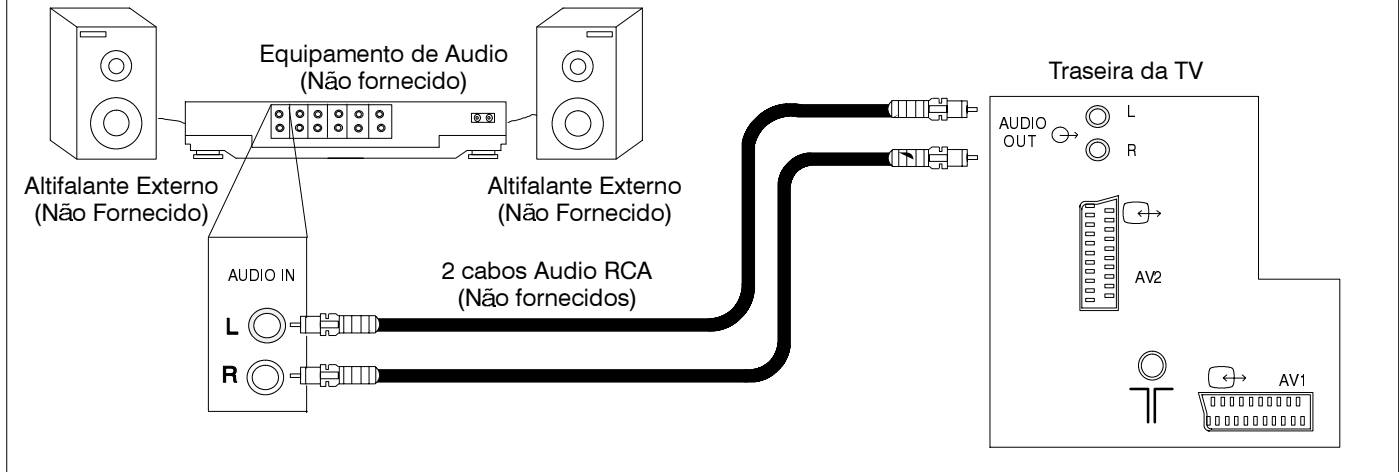

■ Ligação de Auscultadores Estéreo

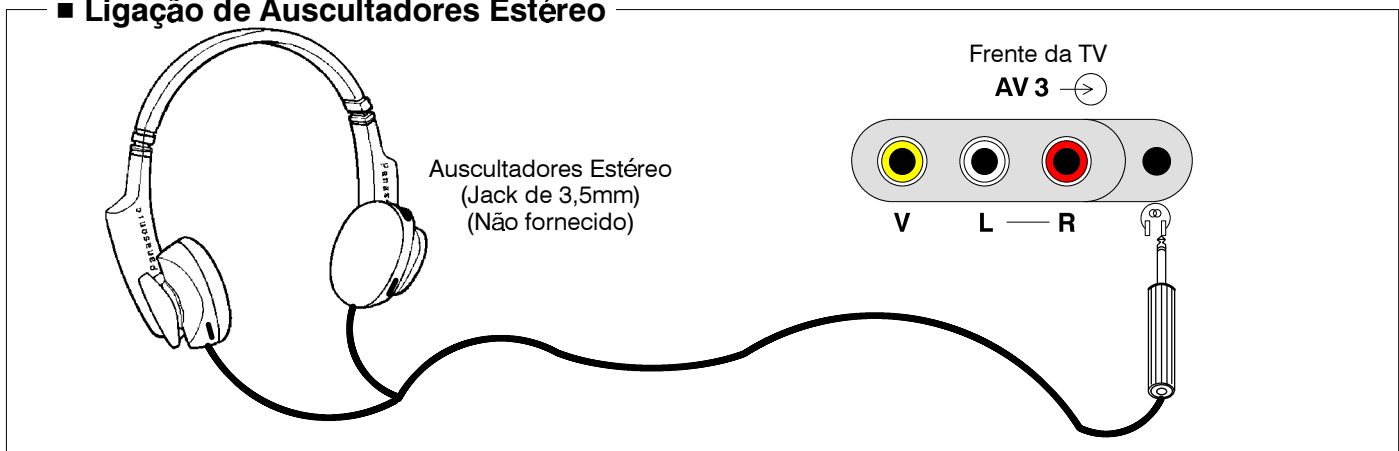

- Os cabos ilustrados não são fornecidos com este televisor.
- Não ligue um computador com saída TTL (5V) a este televisor.

Diagnóstico de avarias

Antes de solicitar assistência, faça as verificações seguintes:

Sintomas		Verificações
Imagem	Som	
Imagem com chuva ou magens múltiplas	Som distorcido ou Som Normal	Ligação, direcção ou localização da antena.
Interferência	Som Distorcido	Electrodomésticos, veículos, luzes fluorescentes
Imagem normal	Som distorcido ou sem som	Nível de som, som silenciado.
Sem Imagem	Sem Som	Não está ligado à corrente. Está desligado. Os controlos de som/imagem ajustados para o mínimo.
Sem Cor	Som Normal	Os níveis de controlo de cor estão ajustados para o mínimo.
Misturada	Som Normal ou Fraco	Volte a sintonizar o(s) canal(ais)

Especificações

		TX-28XD3E	TX-25XD3E
Fonte de Alimentação		220 - 240V 50 Hz CA	
Consumo		96W	94W
Consumo de Potência em Standby 		1W	
Tubo de Imagem diagonal visível		66cm	59cm
Saída de Audio		20W x 2 (MPO)	
Dimensões		H W D 596.5 mm 778 mm 481.5 mm	550 mm 730 mm 479 mm
Peso (Kg)		34	31
Recepção/Indicação de banda		PAL B, PAL G, H, PAL-60, SECAM B, SECAM G. VHF E2 - E12 VHF H1 - H2 (ITÁLIA) VHF A - H (ITÁLIA) UHF E21 - E69 CATV (S01 - S05) CATV S1 - S10 (M1 - M10) CATV S11 - S20 (U1 - U10) CATV S21 - S41 (Hiperbanda)	
Antena - traseira		UHF/VHF	
Auscultadores - frente		3,5 mm	
AV - traseira		AV1 - terminal de 21 pinos - Entrada/Saída de Vídeo/Audio, Entrada de RGB AV2 - terminal de 21 pinos - Entrada/Saída de Vídeo/Audio, Entrada de S-Vídeo 2 Saídas de Audio RCA de Monitor	
AV - frente		AV3 - 2 entradas de audio RCA, entrada de vídeo RCA	

As especificações estão sujeitas a alterações sem aviso. O peso e as dimensões são aproximados.

